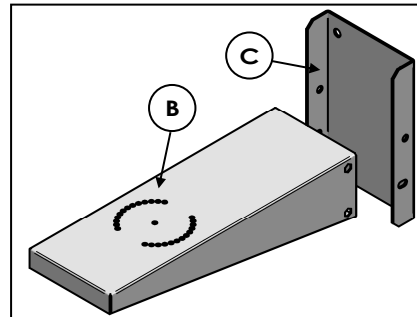
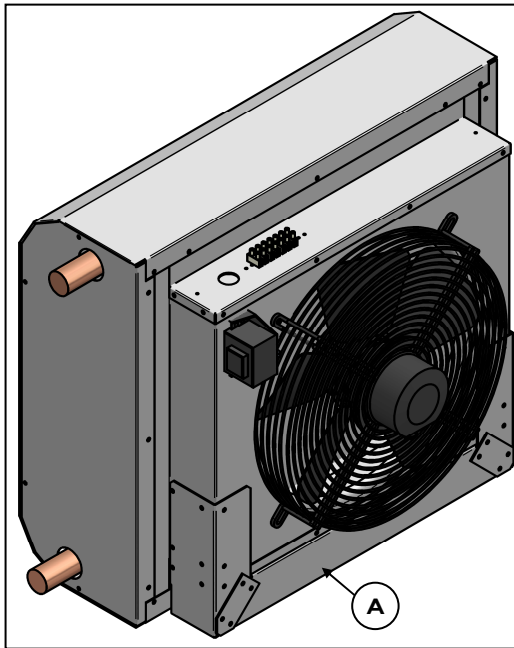

**COMPONENTI FORNITI**

1	n°1 Staffa girevole (A: Montato sull'unità; B + C sfusi)
2	n°4 Bulloni M8 x25
3	n°4 Rondelle dentellate 8 mm + n°4 rondelle piane 8 mm
4	n°5 Viti a brugola 6x20 mm
5	n°5 Rondelle dentellate 6mm + n°5 rondelle piane 6 mm

**SUPPLIED ITEMS**

1	n°1 Swivel bracket (A: Mounted on the unit; B + C loose)
2	n°4 Bolts M8 x25
3	n°4 Notched washers 8 mm + n°4 Flat washer 8 mm
4	n°5 Allen screws 6x20 mm
5	n°5 Notched washers 6mm + n°5 Flat washer 6 mm

**DESCRIZIONE**

N° 1 staffa GIREVOLE in lamiera zincata per installazione/fissaggio a parete dell'unità verticale (Proiez. aria orizzontale), con possibilità di regolazione/rotazione.

Questo foglio istruzioni è parte integrante del libretto dell'unità sulla quale viene installato l'accessorio. A tale documento si rimanda per le AVVERTENZE GENERALI. L'installazione deve essere effettuata da personale qualificato.

**INSTALLAZIONE**

1	Fissare i componenti B + C utilizzando i 4 bulloni (2) e le 8 rondelle (3) fornite.
2+3	Fissare B+C al componente A tramite le 5 viti (4) e le 10 rondelle(5) fornite.

**DESCRIPTION**

N° 1 TURNABLE bracket made of galvanized steel to install/fix the unit on the wall in vertical position (Horizontal air throw), unit position can be adjusted with horizontal rotation.

Hereby instruction sheet is an integral part of the unit's manual on which the accessory is installed. Please refer to hereby manual for GENERAL RECOMMENDATIONS. The installation must be performed by qualified personnel.

**INSTALLATION**

1	Fix the B + C components using the 4 bolts (2) and the 8 washers (3) supplied.
2+3	Fix B + C to component A using the 5 screws (4) and 10 washers (5) supplied.

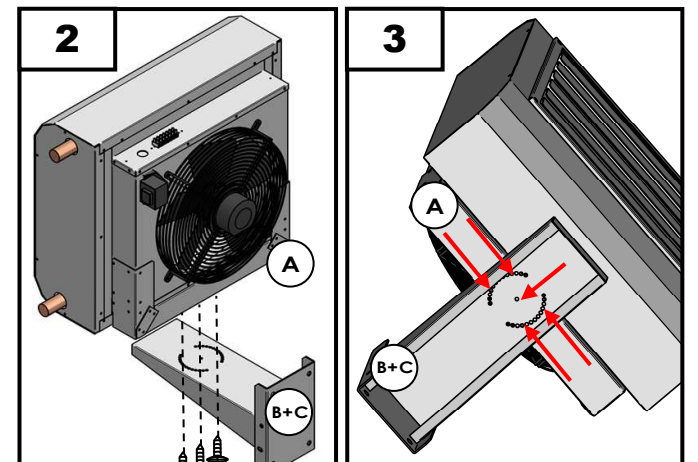
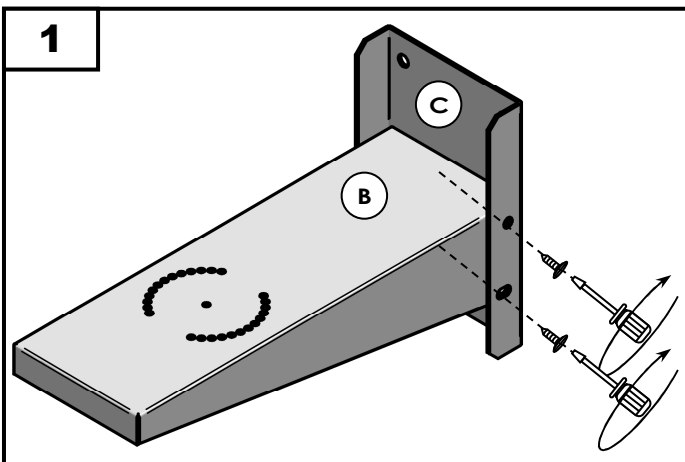

Per ulteriori informazioni rivolgersi al nostro ufficio tecnico che rimane a disposizione per qualsiasi chiarimento e per la progettazione di soluzioni personalizzate.

For further information make reference to our Technical department, which is available for explanations and for the design of customised solutions.