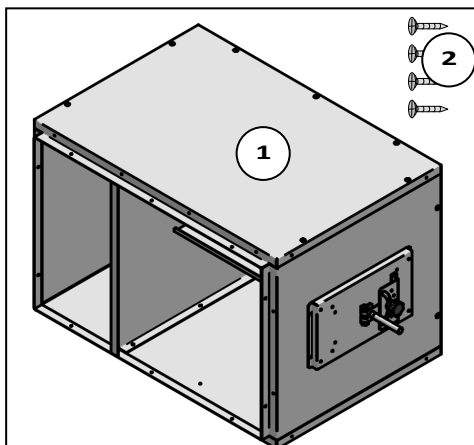

COMPONENTI FORNITI

1	n°1 Sezione con 2 serrande
2	n°x* Viti autofilettanti (o similari)
\	Imballo dell'accessorio e la presente Istruzione di montaggio

* Vedi tabella

**SUPPLIED ITEMS**

1	n°1 Section with 2 louvers
2	n°x* Self-tapping screws (or similar)
\	Packaging of the accessory and hereby Assembly instruction

* See table

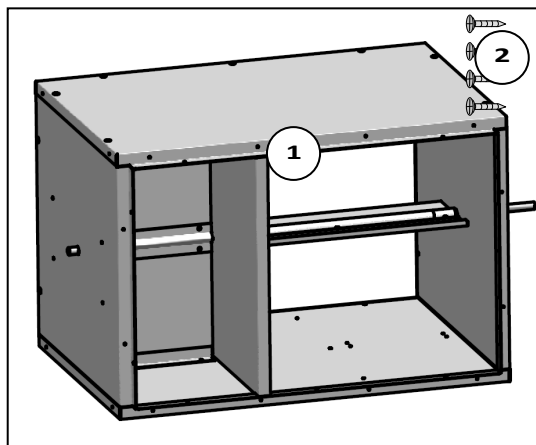

Taglia	1..	2..	3..	4..	5..	6..	12..	13..	14..	15..	16..
Viti autoforanti Ø4,8x16	*x = 8	10	10	10	14	14	14	16	14	16	16

DESCRIZIONE

Sezione di miscela aria esterna/interna "aria esterna 0-33% - aria interna 100-67%" o viceversa (serrande coniugate con comandi manuali - predisposte per la motorizzazione).

Questo foglio istruzioni è parte integrante del libretto dell'unità sulla quale viene installato l'accessorio.

A tale documento si rimanda per le AVVERTENZE GENERALI.

L'installazione deve essere effettuata da personale qualificato.

DESCRIPTION

External/Internal mixing section "external air 0-33% - internal air 100-67%" or vice versa (coupled louvers with manual controls- can be motorized).

Hereby instruction sheet is an integral part of the unit's manual on which the accessory is installed.

Please refer to hereby manual for GENERAL RECOMMENDATIONS.

The installation must be performed by qualified personnel.

INSTALLAZIONE

1	Inserire la sezione nel verso della freccia.
2	Fissare la sezione all'unità utilizzando le viti in dotazione.
Nota	In ottemperanza alle direttive e regolamenti Europei in materia di ECODESIGN, per unità provviste di serranda aria esterna, il comando della serranda (manuale e/o motorizzato) viene fornito con una conforme limitazione dell'apertura. La pre-taratura è regolabile in cantiere, con obbligo di assolvere alle prescrizioni.

INSTALLATION

1	Insert the section in the direction of the arrow.
2	Fix the section to the unit using the provided screws
Note	In compliance with the European directives and regulations referring to ECODESIGN, for units equipped with an external air damper, the damper control (manual and / or motorized) is supplied with a suitable opening limitation. The pre-calibration is adjustable on site, with the obligation to comply with the requirements.

