

**COMPONENTI FORNITI**

1	n°1 Batteria addizionale 1R
2	n°4 Viti autofilettanti $\Phi 3.9 \times 9$ (o similari)

**SUPPLIED ITEMS**

1	n°1 1R Additional coil
2	n°4 Sel-tapping screws $\Phi 3.9 \times 9$ (or similar)

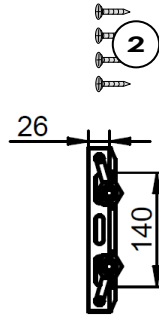
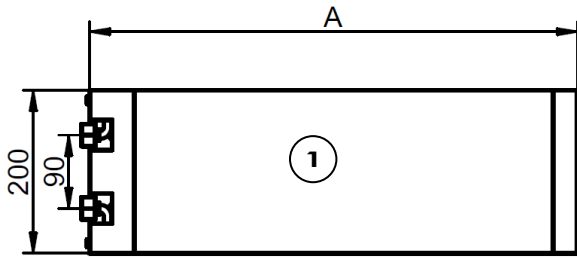

6 Taglie (compatibili alle 6 taglie unità) 6 sizes (compatible to 6 unit sizes)						
L (mm)	400	600	800	1.000	1.200	1.400

**DESCRIZIONE**

La batteria addizionale a 1R viene utilizzata per trasformare un ventilconvettore 2 Tubi in 4 Tubi (= batteria caldo)

Questo foglio istruzioni è parte integrante del libretto dell'unità sulla quale viene installato l'accessorio.  
 A tale documento si rimanda per le AVVERTENZE GENERALI.  
 L'installazione deve essere effettuata da personale qualificato.

**DESCRIPTION**

The additional 1R coil is used to transform a 2-pipe fan coil into 4 pipe (= heating coil)

Hereby instruction sheet is an integral part of the unit's manual on which the accessory is installed.  
 Please refer to hereby manual for GENERAL RECOMMENDATIONS.  
 The installation must be performed by qualified personnel.

**INSTALLAZIONE**

- 1 Svitare la quattro viti per togliere la batteria.
- 2 Togliere i pre-tranci dal lato che si vuole inserire la batteria.
- 3 Inclinare la batteria per inserirla nel fan-coil.
- 4 Inserirla nei fori lasciati dai pre-tranci allineando i fori di fissaggio con i fori sulla spalla. Ruotare il lato opposto della batteria sino a che i fori della staffa coincidano con quelli della spalla.
- 5 Fissare la batteria alla spalla con le viti in dotazione
- 6 Montare la batteria precedentemente tolta. (vedi punto 1)

**INSTALLATION**

- 1 Unscrew the 4 screws to remove the coil.
- 2 Remove the knock-outs from the side where the coil is to be positioned.
- 3 Tilt the coil to insert it into the fan coil.
- 4 Insert it through the holes left by the knockouts, aligning the fastening holes with the holes on the shoulder. Turn the opposite side of the coil until the holes on the bracket are in line with those on the shoulder.
- 5 Fasten the coil to the shoulder using the screws supplied
- 6 Fit the coil removed previously (see point 1)

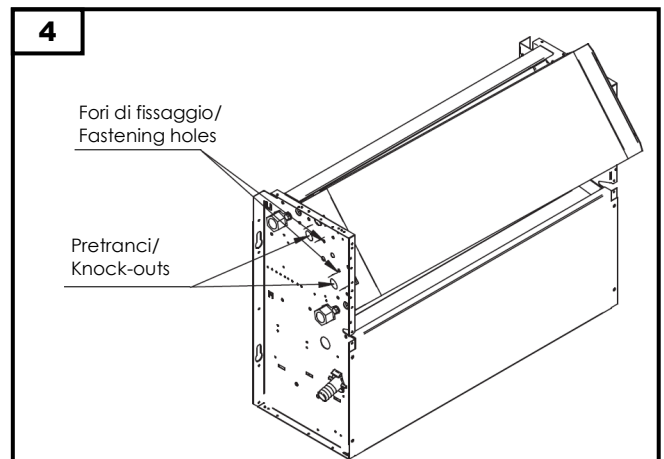
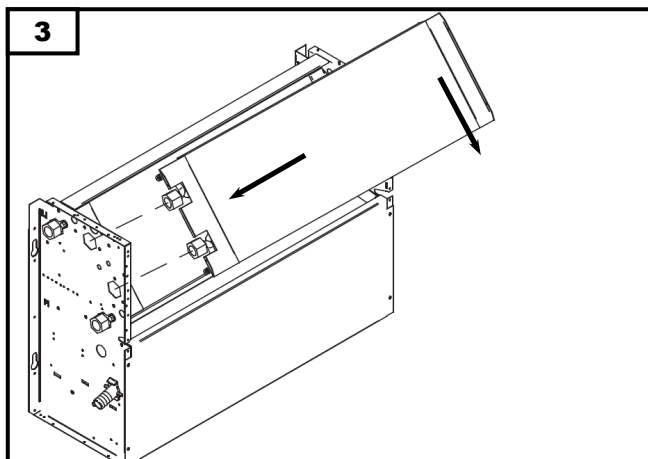
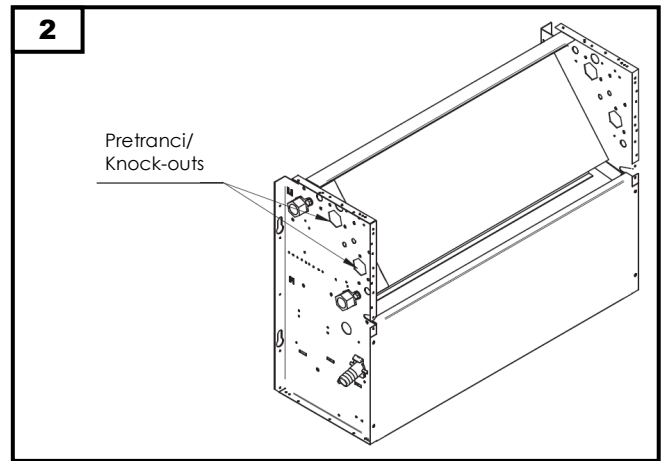
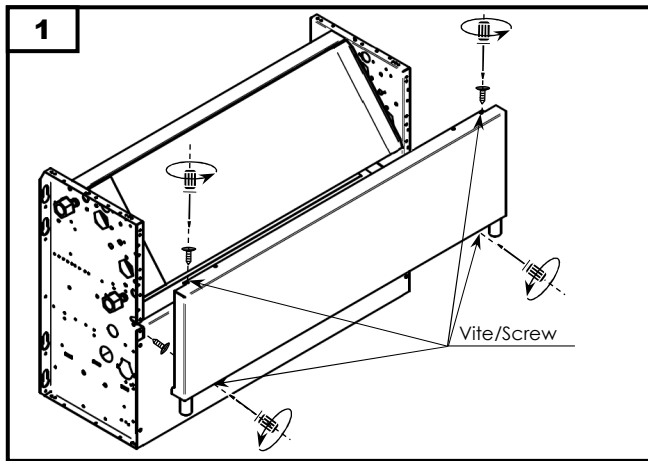

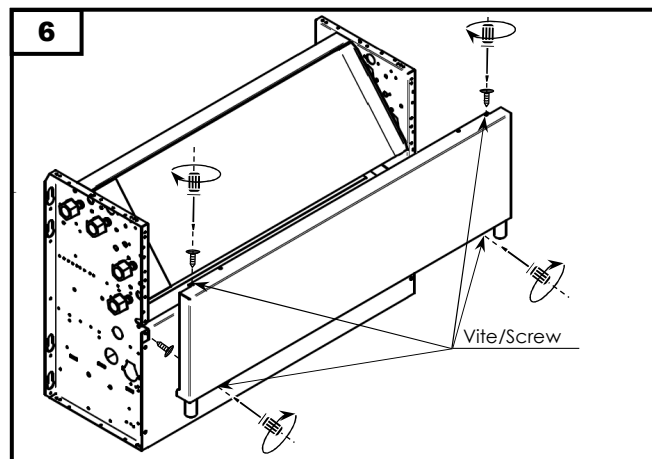
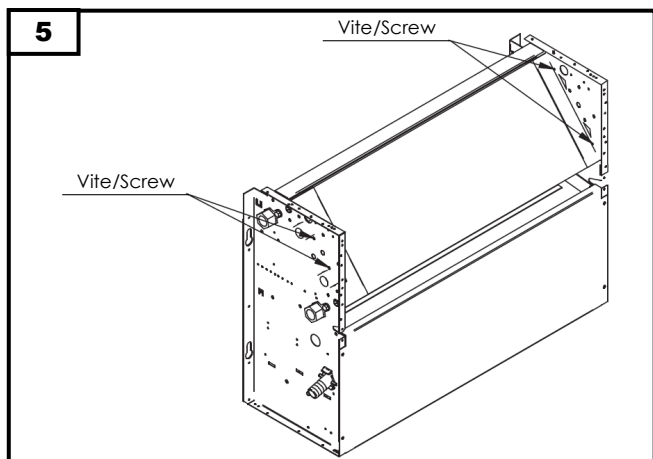

**RISULTATO FINALE - FINAL RESULT**

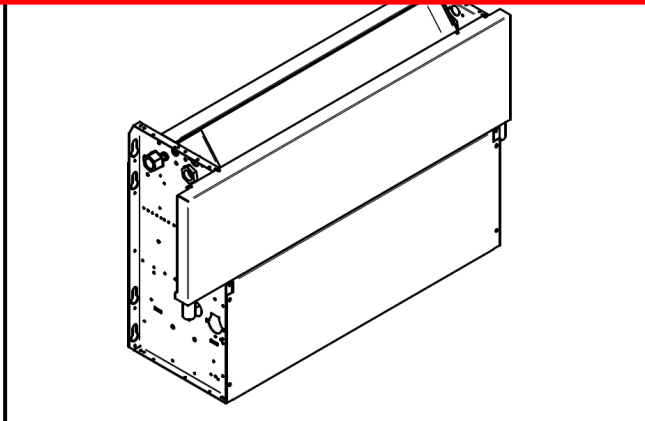

Per ulteriori informazioni rivolgersi al nostro ufficio tecnico che rimane a disposizione per qualsiasi chiarimento e per la progettazione di soluzioni personalizzate.

For further information make reference to our Technical department, which is available for explanations and for the design of customised solutions.